

Bezeichnungen der Einzelteile des Katana

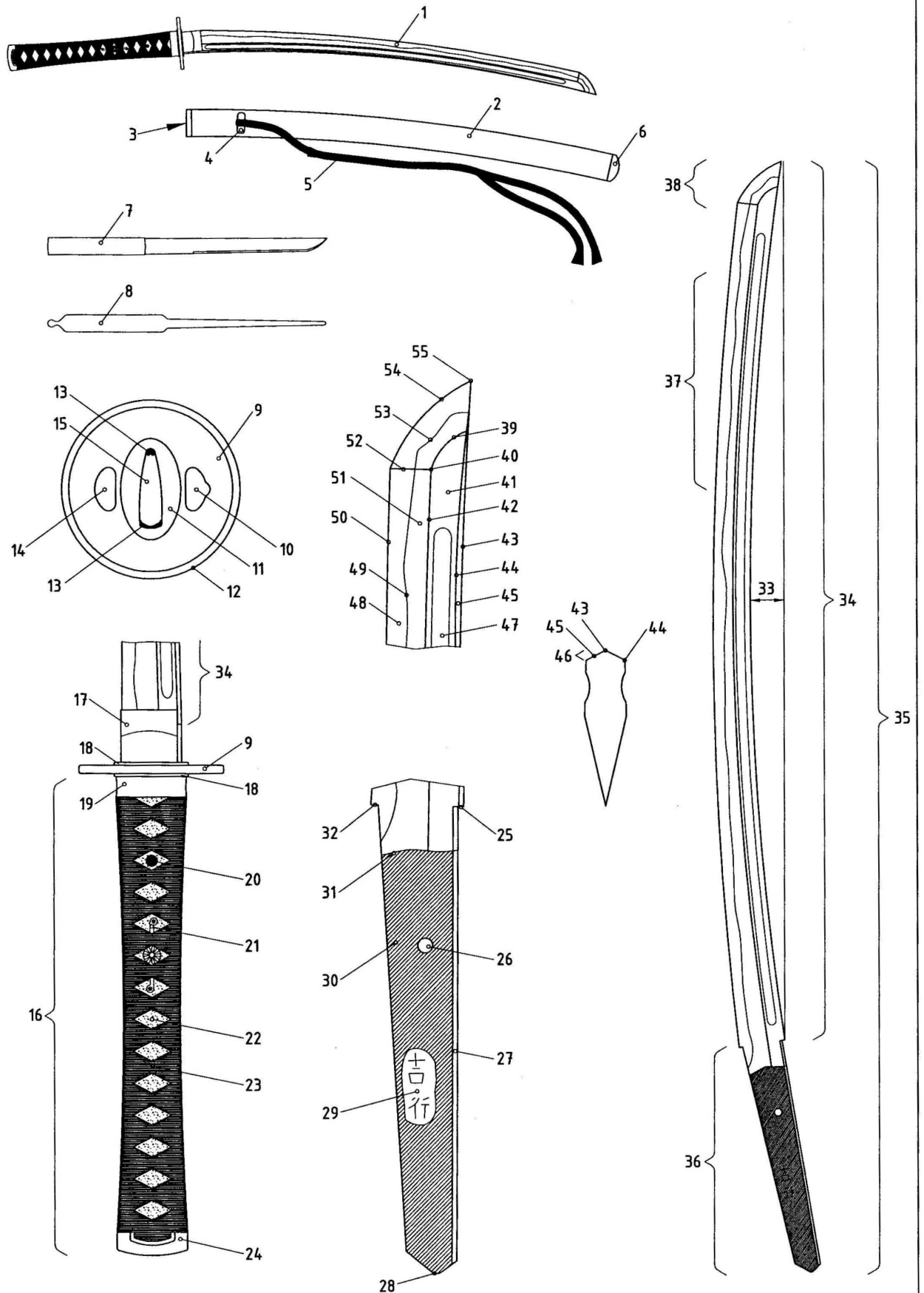

Bezeichnungen der Einzelteile des Katana

1) Katana Nihonto Shinken Iaito	Schwert Klingenlänge > 60cm Schneide nach oben getragen "Japan-Schwert" "Echtes-Schwert" Iai-Schwert / Übungsschwert	25) Mune-machi 26) Mekugi-ana 27) Hitoe 28) Nagago-jiri 29) Mei 30) Yasurime 31) Sabigiwa 32) Ha-machi	Ecke am Klingentrücken Dübelloch Angelrücken Angelende Signatur Feilstriche Rostgrenze / Politurübergang Ecke an der Schneide
2) Saya 3) Koiguchi 4) Kurigata 5) Sageo 6) Kojiri	Scheide Scheidenmund "Karpfenmaul" Öse für das Sageo Schwertband Kappe am Ende der Saya	33) Sori 34) Kami Nagasa 35) Toshin 36) Nakago 37) Monouchi 38) Kissaki	Klingenkrümmung Schwert ohne Angel Schwertlänge - hier gemessen "Das wahre Schwert" Angel Bereich zum schneiden ca. 10cm unterhalb von Yokote Spitze
7) Kozuka 8) Kogai	Beimesser Schwertnadel	39) Ko Shinogi 40) Mitsukado 41) Shinogi-ji 42) Shinogi 43) Iori 44) Mune-kado 45) Oroshi 46) Mune 47) Hi 48) Yakiba 49) Hamon 50) Hasaki 51) Ji / Hiraji 52) Yokote 53) Boshi 54) Fukura 55) Matsubasaki	Klingengrat an der Spitze Schnittpunkt von 39, 42, 52 Fläche zwischen Ji und Mune Klingengrat Kante am Klingentrücken Kante zwischen 41 und 46 Fläche des Rückens Kompletter Klingentrücken Hohlkehle Gehärteter Schneidenbereich Härtelinie Schneide Fläche zwischen 49 und 42 Grat zwischen Ji und Kissaki Härtelinie an der Spitze Schneide an der Spitze Spitze (Punkt)
9) Tsuba 10) Kogai-hitsu 11) Seppadai 12) Mimi 13) Sekigane 14) Kozuka-hitsu 15) Nakago-ana	Stichblatt Durchbruch für Kogai Bereich der Seppaauflage Rand der Tsuba Einlage zum anpassen Durchbruch für Kozuka Durchbruch für Nakago		
16) Tsuka 17) Habaki 18) Seppa 19) Fuchi 20) Mekugi 21) Menuki 22) Same 23) Tsuka-ito 24) Kashira / Tsukagashira	Griff Klingenzwinge Unterlegscheibe Griffzwinge Dübel Zierrat Rochenhaut Griffwicklung (Material) Endkappe des Griffs		